

# Texi Smart S+B

Navodila za uporabo



 ***texi***



## VARNOSTNA NAVODILA

- Pred uporabo pozorno preberite navodila. Vsebujejo pomembne nasvete za varno in učinkovito uporabo in vzdrževanje.
- Prosimo, da shranite navodila, garancijski karton, dokazilo o nakupu in če je le mogoče še originalno embalažo. Če želite napravo predati drugi osebi, jo dajte skupaj z navodili in garancijskim kartonom.
- Po razpakiranju se prepričajte da naprava ni poškodovana. Če ste v dvomih, kontaktirajte uradni servis.
- Ne puščajte plastičnih vrečk, delčkov pene, sponk itd. na doseg otrok ali ljudi s posebnimi potrebami.
- **OPOZORILO!** Ne dovolite otrokom, da se igrajo s folijo. Nevarnost zadušitve.
- Varna uporaba naprave bo mogoča le, če bo pravilno priključena na električno omrežje. Dobavitelj / Distributer ne odgovarja za škodo, nastalo zaradi priklopa naprave na inštalacijo, ki ne izpolnjuje varnostnih zahtev.
- Pred priklopom naprave se prepričajte, da je napetost na tipski tablici v skladu z omrežno napetostjo. Če ste v dvomih, kontaktirajte usposobljenega elektroinštalaterja.
- Uporaba adapterjev, razdelilcev in podaljškov ni priporočljiva. Če je le možno, uporabljajte le certificirane pribor, ki ustreza trenutnim varnostnim standardom; prepričajte se, da so primerni za vaš električni sistem in v skladu s tehničnimi parametri naprave.
- Povezovanje naprave na način, ki ni v skladu z navodili, lahko ogroža vašo varnost in povzroči razveljavitev garancije.
- Pomnite:
  - Naprave ne uporabljajte v namene, ki niso opisani v navodilih,
  - Naprave ne uporabljajte bos ali z mokrimi rokami ali stopali,
  - Naprave ne uporabljajte zunaj,
  - Naprave ne izpostavljajte vremenskim vplivom (sonce, dež, veter, ...),
  - Ne dovolite uporabo naprave otrokom ali ljudem s posebnimi potrebami,
  - Nikoli ne vlecite za napajalni kabel ali napravo, da bi izklopili napravo iz električnega omrežja,
  - Ne puščajte naprave, priključenega na električno omrežje, brez nadzora,
  - Naprave ne potaplajte v vodo ali druge tekočine.
- Uporabnik ne sme sam zamenjati napajalnega kabla. Če je menjava potrebna, kontaktirajte pooblaščenega serviserja ali usposobljeno osebo.
- Če naprava ne deluje pravilno jo izklopite in izkjučite iz električnega omrežja. Kontaktirajte pooblaščenega serviserja za popravilo z uporabo originalnih rezervnih delov. Ne poizkušajte naprave popravljati sami.
- Da preprečite nadaljno uporabo stroja, ko je le-ta izbralen, ga izklopite iz električnega omrežja in prerežite električni kabel. Upoštevajte lokalne predpise za odstranjevanje odpadkov.
- Prodajalec / Distributer ni odgovoren za škodo povzročeno osebam, živalim ali stvarim zaradi nepravilnega priklopa in zaradi posledic nepravilne ali prekomerne uporabe.
- **Ta naprava ni igrača!**

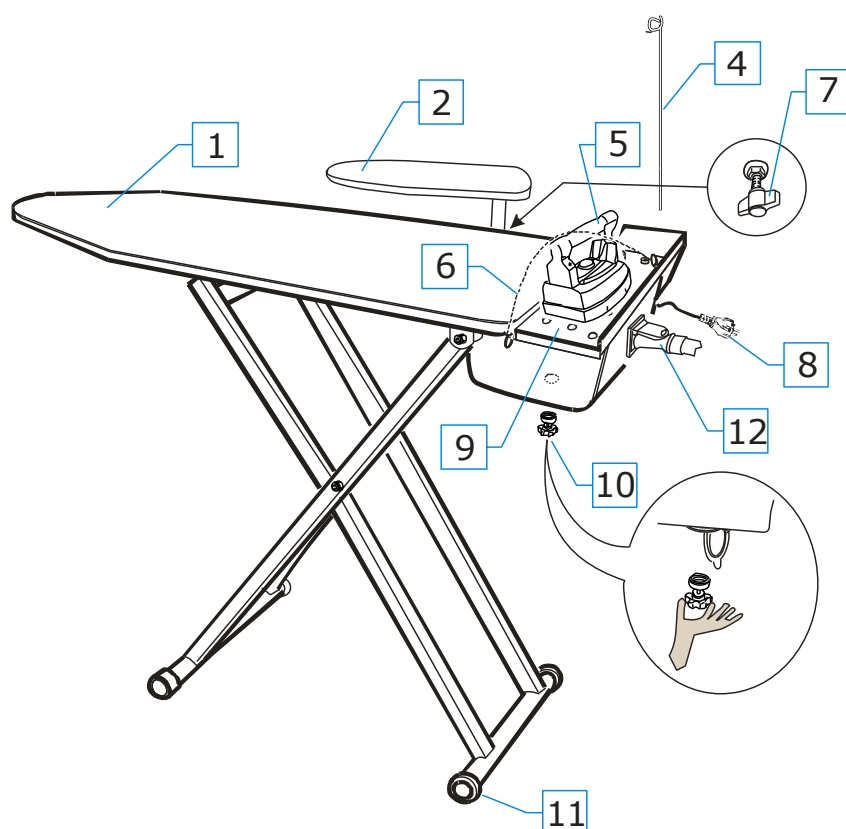
## SPLOŠNE INFORMACIJE

Texi Smart S+B je sesalna in pihalna likalna miza z likalnikom

### 1. TEHNIČNE LASTNOSTI:

MODEL:	<b>Texi Smart S+B</b>
NAPAJANJE:	220-240 V-50-60 Hz
SKUPNA MOČ:	2388 W
MOČ LIKALNIKA:	800 W
MOČ DESKE:	200 W
MOČ VAKUM/PIHANJE:	40 W
MOČ KOTLIČKA:	1300 W
MOČ ČRPALKE:	48 W
PROSTORNINA KOTLIČKA:	1.9 L.
NETO PROSTORNINA KOTLIČKA:	0.95 L.
PROSTORNINA REZERVOARJA ZA VODO:	1.1 L.
VZDRŽLJIVOST LIKALNIKA:	NEPRESTANA
PRITISK PARE:	2.8 BAR
TEŽA:	26 kg.
DIMENZIJA (RAZPRT)	136x44x105 h. cm
DIMENZIJA (ZAPRT):	136x44x24 h. cm

**MADE IN ITALY**



LEGENDA	
1	PREVLEKA
2	ROKAVNIK
4	DRŽALO ZA KABEL LIKALNIKA
5	LIKALNIK
6	DRŽALO LIKALNIKA
7	VIJAK ZA PRITRDITEV ROKAVNIKA
8	NAPAJALNI KABEL
9	PODLOGA ZA LIKALNIK
10	ČEP ZA ODVAJANJE VODE. POZOR: VROČA VODA
11	KOLEŠČKI
12	VTIKAČ ZA ELEKTRIKO IN PARO Z VARNOSTNIM POKROVČKOM

## 2. POMEMBNO

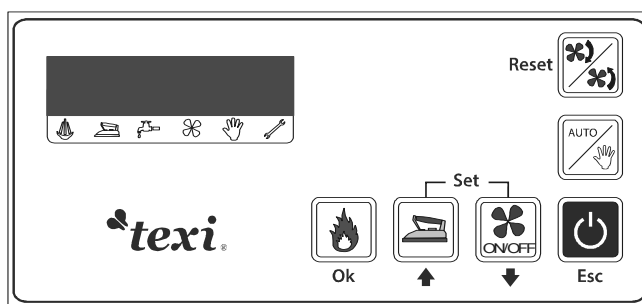
Pred namestitvijo Texi Smart S+B je potrebno poskrbeti naslednje:

1. Zaščiteno električno vtičnico primerno njeni moči (priporočljivo je uporabiti ozemljeno zaščiteno termo-magnetno stikalo 16 A and Id 30 mA).
2. Ravno, ploščato površino na kateri bo naprava postavljena.







## 3. RAZPAKIRAVANJE

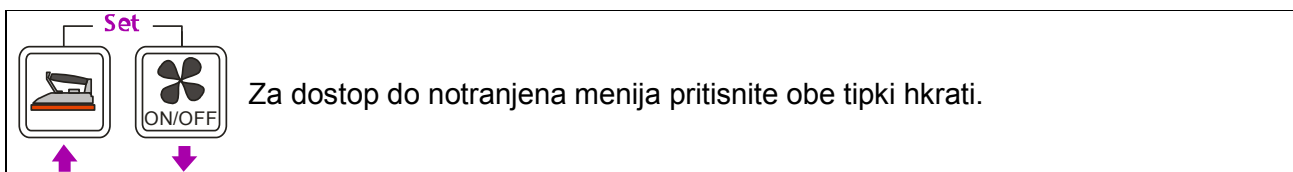
1. Odprite škatlo, ki vsebuje TexiSmart S+B, vzemite ven navodila in jih pozorno preberite.
2. Vzemite Texi Smart S+B iz škatle in vstavite kabel v posebno luknjo (fig.1).
3. Pritrdite vzmet za kabel, da preprečite zvijanje kabla.
4. Postavite likalnik na podlogo za likalnik. (fig. 1).

## 4. POVEZOVANJE IN ZAGON



### FUNKCIJSKE TIPKE

 <b>Esc</b>	Glavno stikalo (ON/OFF)
 <b>Ok</b>	Vklop/izklop ON/OFF kotlička
 ↑	Vklop/izklop ON/OFF likalnika
 ↓	Vklop/izklop ON/OFF motorja za vakum / pihanje
	Preklop med avtomatskim / ročnim delovanjem Opomba: v ročnem načinu delovanja motor za vakum/pihanje deluje nepretrgoma; v avtomatskem načinu delovanja pa motor za vakum/pihanje deluje le ob pritisku na mikrostikalo na likalniku.
<b>Reset</b> 	Tipka za menjavo funkcije motorja med vakumom in pihanjem in obratno.



S Texi Smart S+B ugasnjenim in kablom izklopljenim iz omrežja:

1. Navpično držite likalno mizo in s kotličkom obrnjenim proti tlem;
2. Povlecite noge mize dokler ni dosežena zelena višina (fig. 2);
3. Vstavite električni in parni kabel v vtič nameščen ob strani parne postaje (Fig. 1.12). Zaprite ga z varnostnim pokrovčkom vtičnice.
4. Izvlecite zmašek za vodo Texi Smart S+B (fig. 3), in napolnite rezervoar (približno 1 liter). Ko ste to naredili, namestite nazaj zamašek.
5. Vstavite vtič (Fig. 1.8) v 230V 16A vtičnico in vključite napravo s pritiskom na zeleno tipko;
6. Izberite zeleno funkcijo (likalnik, kotliček, način delovanja, itd.).

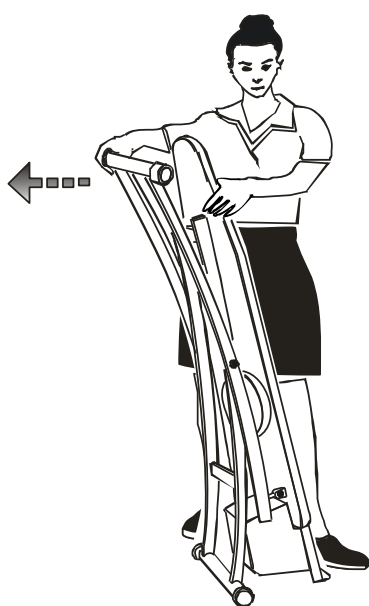


Fig. 2

**OPOZORILO:** elektronska plošča samodejno preveri inštalirano programsko opremo.

Če najde napako, "varnostna naprava" blokira elektronsko ploščo in ne dovoli normalnega delovanja. Izpisal se bo "SOFTWARE ERROR". Kontaktirajte pooblaščenega serviserja, da posodobi programsko opremo.

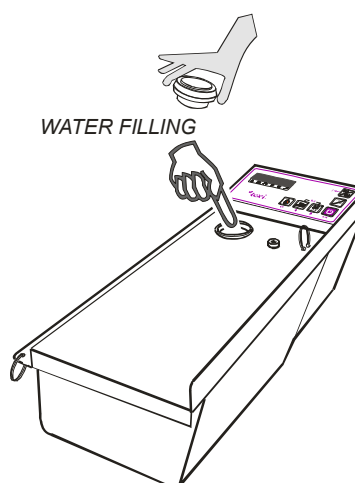


Fig.

**5.  
POMEN  
IKON**


	<p>UTRIPAJOČA LUČKA: označuje, da je kotliček prižgan in da se voda segreva, da vzdržuje paro</p> <p>PRIŽGANA LUČKA: označuje, da je kotliček prižgan in da je pritisk optimalen - Texi Smart S+B je pripravljen za likanje</p>
	<p>Če je lučka prižgana, označuje, da je likalnik prižgan</p>
	<p>UTRIPAJOČA LUČKA + ZVOČNI SIGNAL: označuje, da v kotličku ni vode</p> <p>PRIŽGANA LUČKA: označuje, da črpalka črpa vodo v kotliček</p>
	<p>Če je lučka prižgana, označuje da je motor za vakum/pihanje prižgan.</p> <p>Lučka ni prižgana – motor ne dela</p>
	<p>Ko je lučka prižgana, naprava deluje v ročnem načinu delovanja (motor za vakum/pihanje deluje nepretrgoma). Ko je lučka ugasnjena – naprava deluje v avtomatskem načinu (motor za vakum/pihanje deluje le ob pritisku na mikrostikalo</p>


na likalniku).



Označuje okvaro, ki zahteva strokovno pomoč ali da je bilo prekoračeno največje število ur, določeno za uporabo s trenutno prevleko.

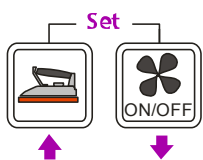
#### OPOMBA:

Med likanjem bo začela ikona  utripati. To je običajno in označuje, da grelec deluje ter vzdržuje optimalen pritisk v kotličku.

Če se ikona  prižge vsake toliko časa, označuje da Texi Smart S+B črpa vodo v kotliček. Zato je pomembno, da vedno napolnite rezervoar za vodo (fig. 3).






Funkcije motorja (vakum ali pihanje) in njegovo delovanje (nepretrgoma ali vklop s stikalom na likalniku) je mogoče spreminjati kadarkoli s pomočjo tipk navedenih v poglavju "FUNKCIJSKE TIPKE"

## 6. MENI






Za dostop do MENIJA pritisnite hkrati obe tipki označeni na levi. Za izhod iz MENIJA pritisnite ESC ali počakajte 5 sekund. Za pomikanje gor in dol uporabite puščice.

### NASTAVITVE NA VOLJO:

UR DELA (HOURS OF WORK)	 Ok	 ↑	SKUPAJ UR: (TOTAL HOURS)	Ni mogoče nastaviti na nič	Za izhod  Esc ali počakajte 5 sekund
		 ↓	DELNE URE: (PARTIAL HOURS)	 Ok	






SKUPAJ UR: seštevek vseh ur, ko je naprava delovala. Ta seštevek ni mogoče nastaviti na nič.  
DELNE URE: seštevek ur, ko je naprava delovala od zadnje nastavitve ur na ničlo. Ta seštevek lahko nastavite na nič (glejte tabelo). Če jih želite nastaviti na nič, sledite navodilom v tabeli.

RESETIRANJE OPOZORIL (RESET WARNINGS)	 Ok	ZAMENJAJTE PREVLEKO (CHANGE COVER) (prikaže število ur pretečenih od zadnje spremembe)	Za ponastavitev na ničlo, pritisnite tipko, dokler ne zaslišite zvočnega signala  Reset 	Za izhod pritisnite  Esc ali počakajte 5 sekund
---------------------------------------	---	---	---	--

RESETIRANJE OPOZORIL (RESET WARNINGS) je potrebno, da izbrišete opozorila iz zaslona potem, ko ste zamenjali prevleko.

Primer: OPOZORILO: Izpiše se CHANGE COVER (ZAMENJAJTE PREVLEKO).

1. Vstopite v MENI
2. najдите RESET WARNINGS, pritisnite OK in najдите CHANGE COVER
3. pritisnite RESET dokler ne zaslišite zvočnega signala
4. ESC za izhod is SET menija.

ZVOČNI SIGNAL (KEY TONE)	 Ok	 ↑  ↓	ZVOČNI SIGNAL VKLOPLJEN (KEY TONE ON) ----- ZVOČNI SIGNAL IZKLOPLJEN (KEY TONE OFF)	Za potrditev  Ok	Za izhod pritisnite  Esc ali počakajte 5 sekund
--------------------------	---	---	---	---	--

ZVOČNI SIGNAL (KEY TONE) se uporablja za aktivacijo ali deaktivacijo zvočnega signala ob pritiskih na tipke. Če želite deaktivirati zvočni signal, pritisnite KEY TONE OFF.

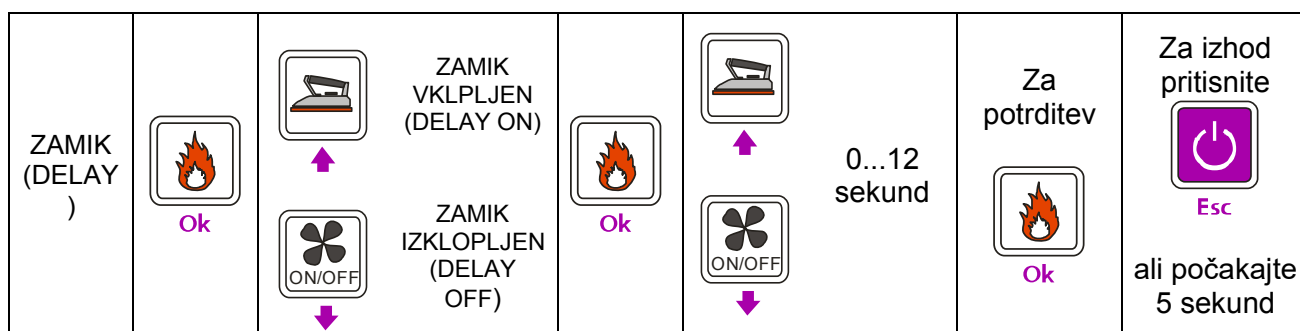
VZDRŽEVANJE (MAINTENANCE)	Potrebno je geslo. Samo servisni center ima dostop.
---------------------------	---

PROIZVAJALEC (MANUFACTURER)	Potrebno je geslo. Samo proizvajalec ima dostop.
-----------------------------	--

**OPOZORILO:** PO 10 POSKUSIH DOSTOPA DO "MAINTENANCE" ALI "MANUFACTURER" MENIJA BREZ VTIPKANJA KODE IN/ALI KADARKOLI JE VTIPKANA NAPAČNA KODA, BO MENI BLOKIRAN. Izpisalo se bo "PASSWORD BLOCKED" (KODA BLOKIRANA). Za odblokiranje menija, kontaktirajte pooblaščenega serviserja ali proizvajalca.


JEZIK (LANGUAGE)	 Ok	 ↑  ↓	ITALIAN ----- <b>ENGLISH</b> ----- GERMAN ----- FRENCH ----- POLISH ----- RUSSIAN	Za potrditev jezika  Ok	Za izhod pritisnite  Esc ali počakajte 5 sekund
------------------	---	--	---	--	--



JEZIK (LANGUAGE) vam omogoča nastavitev jezika (glej tabelo). Nabor jezikov je odvisen od države oz. destinacije.



ZAMIK (DELAY) deluje le v avtomatskem načinu delovanja. Motorju za vakum/pihanje lahko nastavite zamik (DELAY ON) kot tudi, da ni zamika (DELAY OFF), v razmaku od 0 do 12 sekund. Nastavitve so shranjene v spominu. Vrednosti lahko spremenite glede na vaše zahteve. Tovarniške nastavitve so: zamik prižganega motorja – 2 sekundi; zamik ugasnjene motorja – 6 sekund.

## 7. OPOZORILNE LUČKE IN ZVOČNI SIGNALI

Utripajoča opozorilna lučka  , zvočni signal s hitrim piskanjem in izpisano opozorilo "WATER" (VODA) se pojavijo kadar ni vode v rezervoarju. Po ponovnem polnjenju rezervoarja bosta opozorilna lučka in zvočni signal izginila.

Prižgana opozorilna lučka  skupaj z  , zvočnim signalom s počasnim piskanjem in izpisanim opozorilom "WATER PUMPING" (ČRPANJE VODE) se pojavijo kadar pride do okvare Texi Smart S+B (rezervoar je brez vode in ni možno vzpostaviti pravega nivoja vode). V tem primeru izklopite kotliček in ga ponovno priklopite. Če se opozorilna lučka ne ugasne – ne vztrajajte. Texi Smart S+B izklopite iz električnega omrežja in kontaktirajte pooblaščenega serviserja.

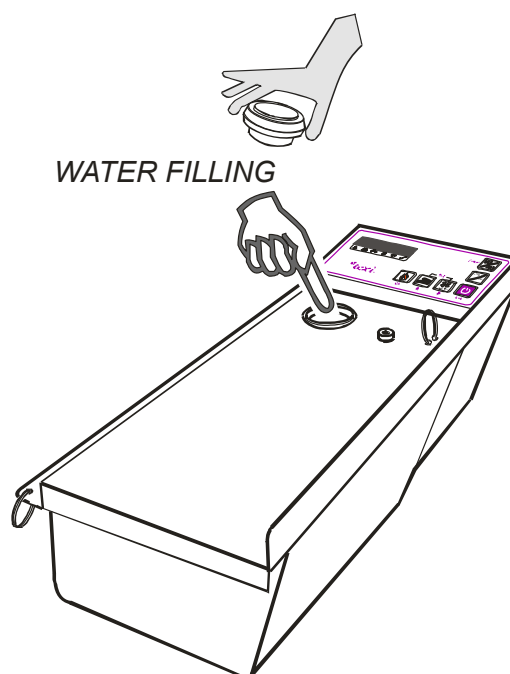


Fig. 3

## 8. NAČELA ZA VARNO IN UČINKOVITO DELO

1. Uporabljajte le običajno vodo iz pipe.
2. Nikoli ne dodajajte dodatkov v vodo.
3. Priklopite Texi Smart S+B v primerno in zaščiteno vtičnico.
4. Hraniti izven dosega otrok, tako takrat ko je priključen, kot takrat ko je izključen.
5. Ne likajte oblačil neposredno na osebah ali stvareh.
6. Nikoli ne puščajte likalnika na mizi ali na oblačilih, kadar je prižgan.
7. Nikoli ne puščajte oblačil na mizi, ko je vključena, da se izognete uničenju.
8. **POZOR:** Texi Smart S+B se lahko vklopi le takrat, ko je likalna miza razprta.
9. **POZOR:** pospravite Texi Smart S+B kot je prikazano (fig. 4). Nikoli ga ne pospravite narobe obrnjenega (fig. 5).

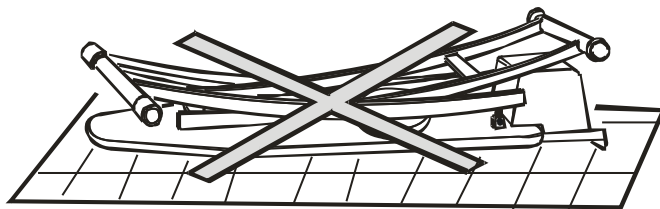


Fig. 5

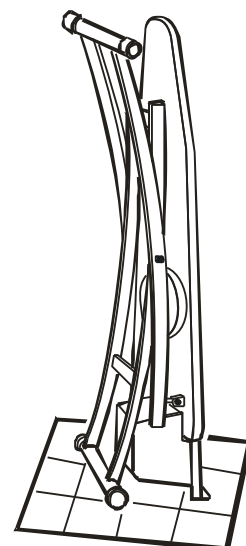


Fig. 4

## 9. DELO V ROČNEM IN AVTOMATSKEM DELOVANJU

1. Ko izberete ročno delovanje, motor za vakum/pihanje deluje nepretrgoma, razen če je izklopljen. Za izklop ali vklop motorja, pritisnite . Za menjavo načina delovanja motorja med vakuumom in pihanjem, pritisnite . Opomba: Ko prvič zaženete napravo, je motor za vakum/pihanje izklopljen.
2. Ko izberete avtomatski način delovanja, motor za vakum/pihanje deluje le ob pritisku na mikrostikalo na likalniku. Način delovanja je prikazan na spodnji sliki:



Primer: Zamik prižganega motorja za vakum/pihanje je, po pritisku na mikrostikalo na likalniku, nastavljen na 2 sekundi. Zamik za ustavitev motorja, ko spustite mikrostikalo na likalniku, je nastavljen na 6 sekund.

Pritisnite mikrostikalo na likalniku in pričnite z likanjem. Po 2 sekundah bo motor za vakum/pihanje pričel delovati. 6 sekund potem, ko boste spustili mikrostikalo na likalniku, pa bo motor prenehal z delovanjem.

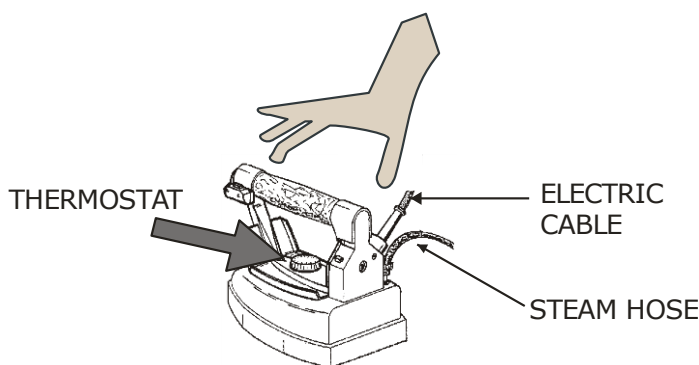
S povečevanjem časa delovanja motorja, je vlaga posesana iz materiala in učinek likanja je nastavljen.

Opomba: Po pritisku mikrostikala na likalniku bo para prišla iz likalnika, ko mikrostikalo spustite – bo prenehala prihajati ven.

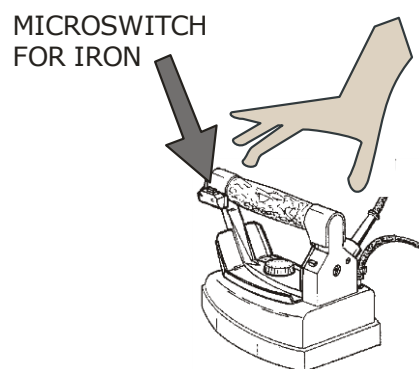
## **10. LIKANJE**

1. Zgrabite likalnik za ročaj iz plute in 4 do 5 krat pritisnite mikrostikalo (fig. 7), da iz njega začne pihati para. To je potrebno zato, da ogrejete cevi in preprečite kapljanje vode iz likalnika.
2. Pričnite z likanjem s pritiskom na mikrostikalo na likalniku (fig. 7), kar aktivira paro. Zaradi tega so vlakna likanega materiala navlažena. Spustite mikrostikalo, da zgladite vse gube. Za boljši rezultat nastavite termostat (fig. 6) na "cotton" (bombaž).
3. Za občutljiva, črna ali modra oblačila priporočamo da uporabite anti-sijajno podlogo.
4. Med likanjem vedno postavite likalnik na gumijasto podlogo (fig. 1) in bodite pozorni na položaj kablov: če se zvijajo ali so v stiku z likalno površino lahko pride do kratkega stika.
5. Za suho likanje je mogoče prilagoditi termostat (fig. 6) na različne nastavitve, glede na vrsto tkanine (preverite listek na obleki). Za likanje s paro nastavite termostat na "cotton" (bombaž) ali "flax" (lan).
6. Priporočljivo je zamenjati prevleko (fig. 1) takoj ko je vakum likalne mize nezadosten ali ko se na prevleki pojavijo madeži ali sledi vode.

THERMOSTAT = TERMOSTAT; ELECTRIC CABLE = ELEKTRIČNI KABEL; STEAM HOSE = CEV ZA PARO;  
MICROSWITCH FOR IRON = MIKROSTIKALO ZA LIKANJE



**Fig.**



**Fig.**

## **11. POLNJENJE REZERVOARJA ZA VODO**

Rezervoar za vodo je možno napolniti kadarkoli, tudi kadar je kotliček v delovanju. Odstranite zamašek in dolijte vodo ter pazite, da je ne polijete po napravi (fig. 3). Vodo je nujno potrebno doliti, kadar utripa opozorilo "WATER" (VODA) in se vklopi zvočni signal (poglavje 7).

Priporočljivo je takoj doliti vodo, ko se vklopi zvočni signal. S tem se boste izognili padcu pritiska zaradi česar vam ne bo potrebno čakati, da se voda ponovno segreje.

## **12. MENJAVA PREVLEKE**

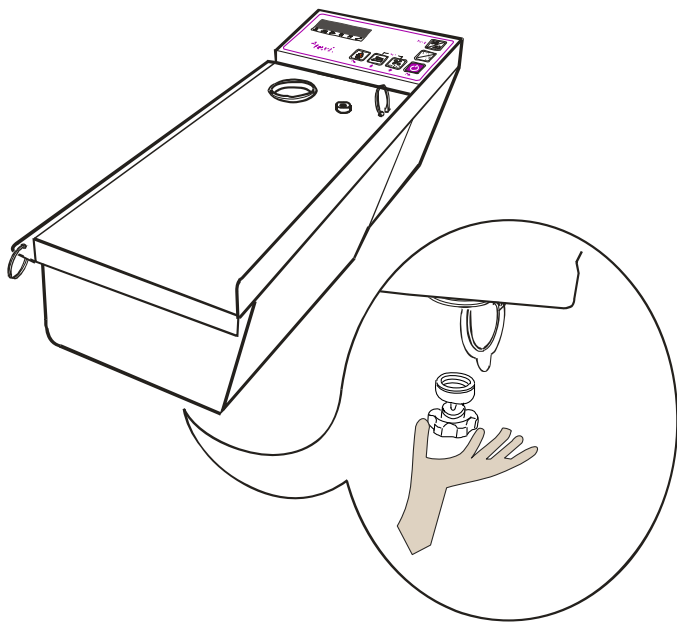
Po določenih urah uporabe vas bo naprava opozorila, da je potrebno zamenjati prevleko likalne mize. Postopek menjave lahko izvedete le, kadar sta kotliček in likalnik povsem ohlajena in izklopljena iz električnega omrežja.

Opomba: prevleko je možno tudi oprati

**POZOR:** Vsakič, ko zamenjate prevleko, je potrebno ponastaviti število ur na ničlo (glejte poglavje 6). To bo omogočilo pravilno delovanje.

Opomba: Čas pojavitve opozorila "CHANGE COVER" (ZAMENJAJTE PREVLEKO) temelji na povprečni uporabi likalne mize. Vendar je obraba odvisna tudi od načina likanja. Zato jo bo morda potrebno zamenjati že prej, še posebno če se zmogljivost vakuma/pihanja zmanjša.

### **13. IZPRAZNJENJE VODE IZ KOTLIČKA**



Po določenih urah uporabe vas bo naprava opozorila, da je potrebno izprazniti vodo iz kotlička. Opozorilo bo vidno le prvo minuto po tem, ko boste napravo vključili. Izpisalo se bo opozorilo "EMPTY WATER FROM BOILER" (IZPRAZNITE VODO IZ KOTLIČKA). Po eni minuti bo opozorilo izginilo, ne glede na to, asli ste vodo izpraznili ali ne.


Ta postopek je zelo pomemben in ga je potrebno redno opravljati, da se izognete pojavu apnenca, ki lahko poškoduje napravo. Da bi izpraznili vodo, odvijte čep. Izpraznite vodo v primerno posodo. Ko je voda izpraznjena iz kotlička, čep privijte nazaj in pazite, da ga ne privijte premočno in da ne prihaja do puščanja vode (v tem primeru zamenjajte tesnilo čepa).



**OPOZORILO: VODO IZPRAZNITE IZ KOTLIČKA LE, KADA JE LE-TA OHLAJEN IN NAPAVALNI KABEL IZKLOPLJEN IN ELEKTRIČNEGA OMREŽJA.**

### **14. OBVEZNO REDNO VZDRŽEVANJE**

(IZVAJA GA LAHKO LE POOBlašČENI SERVISER, USPOSOBLJENI STROKOVNJAK ALI PROIZVAJALEC.)

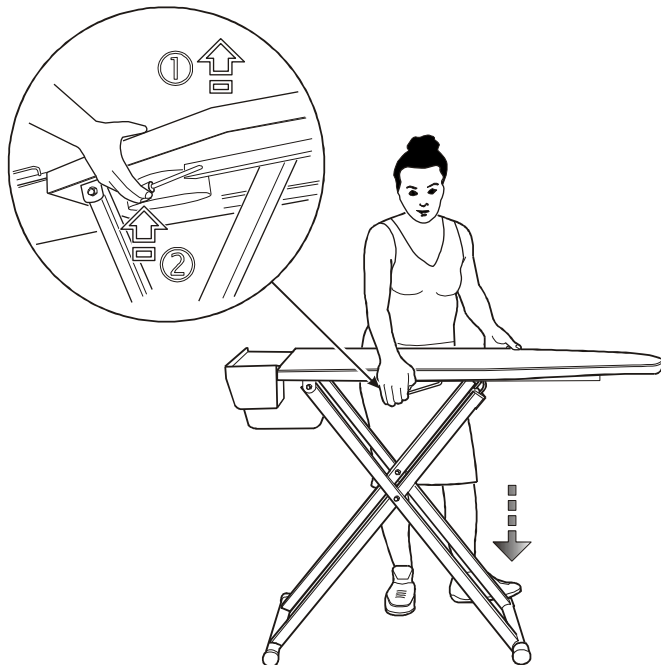
Servis je označen z znakom  . Na ekranu se izpiše "GENERAL MAINTENANCE" V tem primeru kontaktirajte vašega serviserja oziroma prodajalca.

### **15. DOBRO DELOVANJE**

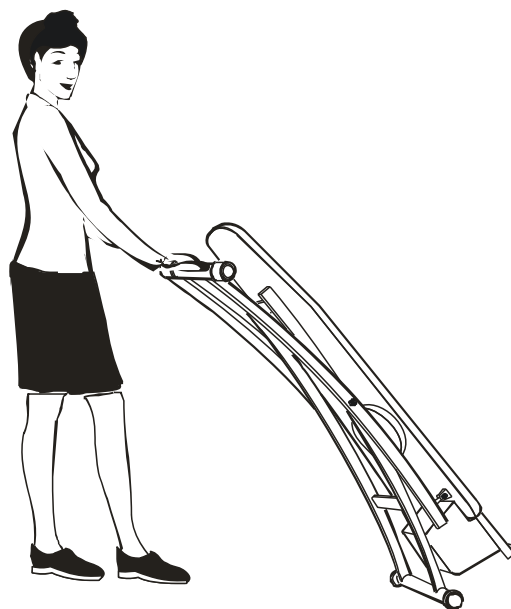
Ko prenehate z likanjem, pustite likalno napravo prižgano 10 min. Once ironing is finished, leave Texi Smart S+B switched on for 10 minutes. Pred izklopom naprave ohladite likalno desko tako, da aktivirate funkcijo vakuma. Ta postopek odpravlja stagnacijo vode in zagotavlja dolgotrajne dobre učinke na napravo.

## **16. POSPRAVLJANJE NAPRAVE**

Izklopite Texi SmartS+B, odstranite električni kabel iz vtičnice (Fig.1.8) in vtička pri napravi (Fig. 1.12) in počakajte, da se likalnik ohladi. Dajte likalnik v proctor za shranjevanje. Pritisnite ročko pri mizi proti sebi (fig. 8). Sedaj lahko postavite Texi Smart S+B v vertikalno pozicijo. Texi Smart S+B je tudi opremljen s kolesci za transport (fig. 9).

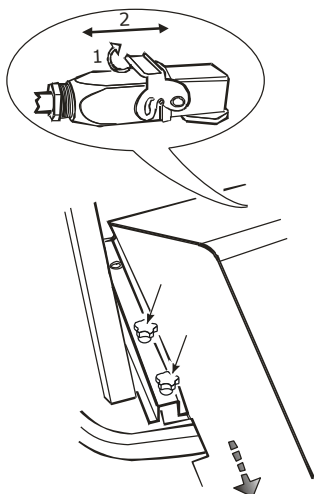


**Fig. 8**



**Fig. 9**

## **17. SPROSTITEV KOTLIČKA**



**Fig. 10**

Kotliček je mogoče ločiti od likalne deske. Odklopite vtič, ki povezuje kotliček z likalno desko, popustite štiri gumba in potegnite kotliček navzven (fig. 10).

## **18. ELEKTRIČNO TVEGANJE**

Naslednji primeri (slike) veljajo za operaterja nevarne:

1. Pri vklopu glavnega stikala se aktivira stikalo za zaščito zemlje;
2. uporaba Texi Smart S+B pri grmenju;
3. Uporaba Texi Smart S+B brez ustrezne varnostne zaščite za noge (brez čevljev) ali z mokrimi nogami;
4. poškodovanim elek.kablom;
5. curljanje vode iz likalnika;
6. pregrevanjem likalnika;
7. čiščenje likalnika z vodo;
8. odtekanje vode iz kotlička pri Texi Smart S+B.

**POMEMBNO:** Pri polnjenju rezervoarja z vodo bodite previdni - ne puščajte vode na elektronski plošči.

## **19. MEHANSKO TVEGANJE**

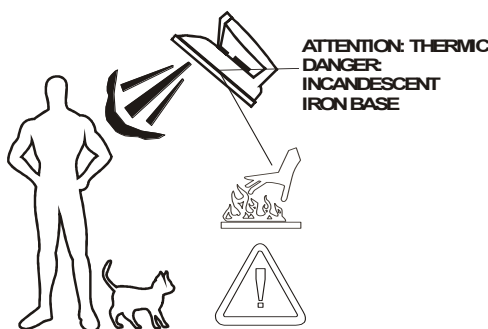
Naslednji primeri (slike) veljajo za operaterja nevarne:

1. Uporabljajte Texi Smart S+B samo za namene likanja.

## **20. TERMALNO (VROČE) TVEGANJE**

Naslednji primeri (slike) veljajo za operaterja nevarne:

1. Dotikanje grelne plošče pri likalniku med delovanjem;
2. Usmerjanje pare direktno na ljudi ali živali.



- Ne likajte neposredno na človeku**
- Nikoli ne zapustite likalne naprave med delovanjem**
- Po uporabi vedno odložite likalnik na proti gorilno gumijasto ploščo**

## **21. PAKIRANJE, SHRANJEVANJE IN TRANSPORT**

Texi Smart S+B je zapakiran v kartonski škatli, ki je ne smete obračati na glavo in je potrebno ravnati z njo z izjemno previdnostjo. Kartonske škatle en uporabljajte za podstavek oz. za stojalo in ne nalagajte škatel eno na drugo.

## **22. GARANCIJA**

Garancija se ne nanaša na sledeče primere:

- Posredovanje nepooblaščenih oseb;

- Ne upoštevanje navodil za uporabo;
- Nepravilna sestava naprave;
- Uporaba ne-originalnih delov;
- Uporaba naprave za namene, ki niso opisani v navodilih.

### **23. ODSTRANJEVANJE**

**Informacije za pravilno odstranjevanje v skladu z direktivami ES 2002/96 / ES in 2003/108 / ES.**



Texi Smart S + B je v glavnem izdelan iz železa in ga zato ni dovoljeno odlagati kot komunalni odpadki, temveč v ustrezne centre za zbiranje odpadkov. Prečkani simbol za smeti kaže, da je treba izdelek ločeno odstraniti od drugih odpadkov, da bi se izognili negativnim posledicam za okolje in zdravje. Pravilno odstranjevanje in recikliranje.

# DECLARATION OF CONFORMITY



Distributor:

STRIMA Sp. z o.o.

Swadzim, ul. Poznanska 54

62-080 Tarnowo Podgorne, Poland

Distributor declares that

Heated, vacuum and blowing ironing board, foldable, complete with steam station and iron

model: **Texi Smart S+B**

which this declaration relates, complies with the following directives:

2006/42/CE

2006/95/CE

2004/108/CE

2002/95/CE

It is designed and manufactured in compliance with the following harmonized norms:

EN 60204-1, EN 60335-1

It is also with compliance with directive 97/23/CE (PED)

Plenipotentiary of the Management Board  
Strima Sp. z o.o.

A handwritten signature in blue ink, appearing to read 'Jana Naki', is written over the printed name of the plenipotentiary.



Prodajalec: